

МОДЕЛ ЗА РАБОТА СЪС СЛЕДСТВЕНИ ВЕРСИИ

*ас. Христо Павлов**

Следствените версии са преди всичко продукт на задълбочена мисловна дейност, която включва в своето съдържание няколко важни и последователни фази. Безспорно поддържано от повечето автори е становището, че между етапите, характеризиращи сложния единен и многостепенен процес, включващ изграждането и проверката на версии, съществуват закономерни връзки.¹

Важно практическо значение има както по-пунктуалното разграничаване на отделните етапи на логическата дейност по построяване и проверка на следствени версии, така и тяхното по-задълбочено изследване. Правилното протичане на тези мисловни процеси е предпоставка за ефективност и резултатност на разследването.

В литературата се срещат различни мнения относно фазите по изграждане на реални и логически обосновани следствени версии и тяхната проверка.

Една от застъпените тези е, че версиите при разследването преминават през три последователни стадия. Първият се свежда до възникване (изграждане) на следствените версии; вторият – до анализ на формираните предположения и определяне на реда на изводите, логично произтичащи от тези предположения; третият – до фактическа проверка на предполагаемите изводи и съпоставянето им с установените по делото факти.²

Л. Дубровицка и И. Лузгин считат, че процесите във връзка с версиите при разследването включват: 1. Основания за възникването на

* Христо Павлов Павлов е асистент по криминалистика в Центъра по юридически науки към Бургаски свободен университет. Член е на Българска асоциация по криминология. Докторант е на самостоятелна подготовка по научната специалност Криминалистика в катедра „Правни науки“ към Юридическия факултет на ВСУ „Черноризец Храбър“. Изследванията му са съсредоточени върху проблема за следствените версии като познавателен метод при разследване на престъпления.

¹ Пещак, Я. Следственные версии. Криминалистическое исследование, М., Прогресс, 1976, с. 73.

² Криминалистика, под ред. И. Пантелеев, М., Юрид. лит., 1984, с. 49 – 56.

версии; 2. Анализ на тези основания; 3. Умозаклучения от основанията към предположения; 4. Предположения, съсредоточени в едно съждение или система от такива съждения; 5. Изследване на това предположение.³

Според Я. Пешак мисловният процес във връзка с построяването и проверката на следствени версии включва три етапа. Първият се състои в събиране на фактически материал, неговия логически анализ и оценка. Вторият съдържа изграждане и формулиране на следствени версии. Третият включва извеждане на изводи, които трябва да съществуват в случай на истинност на отделните следствени версии, както и проверка на съществуването на тези изводи.⁴

Намирам, че тезата на Я. Пешак не би следвало да се подкрепи безрезервно. Считам, че мисловният процес по изграждане и проверка на следствени версии не включва събирането на фактически материал. Това е преди всичко практическа дейност на разследващия орган и не трябва да се поставя знак за равенство между нея и мисловната дейност в процеса на изграждане на следствени версии.

Според мен, познавателният процес по изграждането и проверката на следствени версии включва отделни „фази” и „стадии” с конкретно съдържание и връзки. Моделът на познавателния процес в случая е разработен и представен в графична форма. Чрез него се внася известна яснота на процесите по изграждането и проверката на следствени версии. Това показва не само теоретичното му, но и практическото му значение при разследване на престъпления.

Фазите са определени по следния начин: **„фаза, непосредствено предхождаща изграждането на следствени версии”, „фаза – изграждане на следствени версии”** и **„фаза, последваща изграждането на следствени версии”**. Всяка една от тях включва свързани помежду си стадии. *(При изследването на настоящия проблем виж Фигура № 1.)*

³ Дубровицкая, Л., И. Лузгин, Планирование расследования, М., Высшая школа МВД СССР, 1972, с. 17.

⁴ Пешак, Я. Следственные версии. Криминалистическое исследование, М., Прогресс, 1976, с. 75.

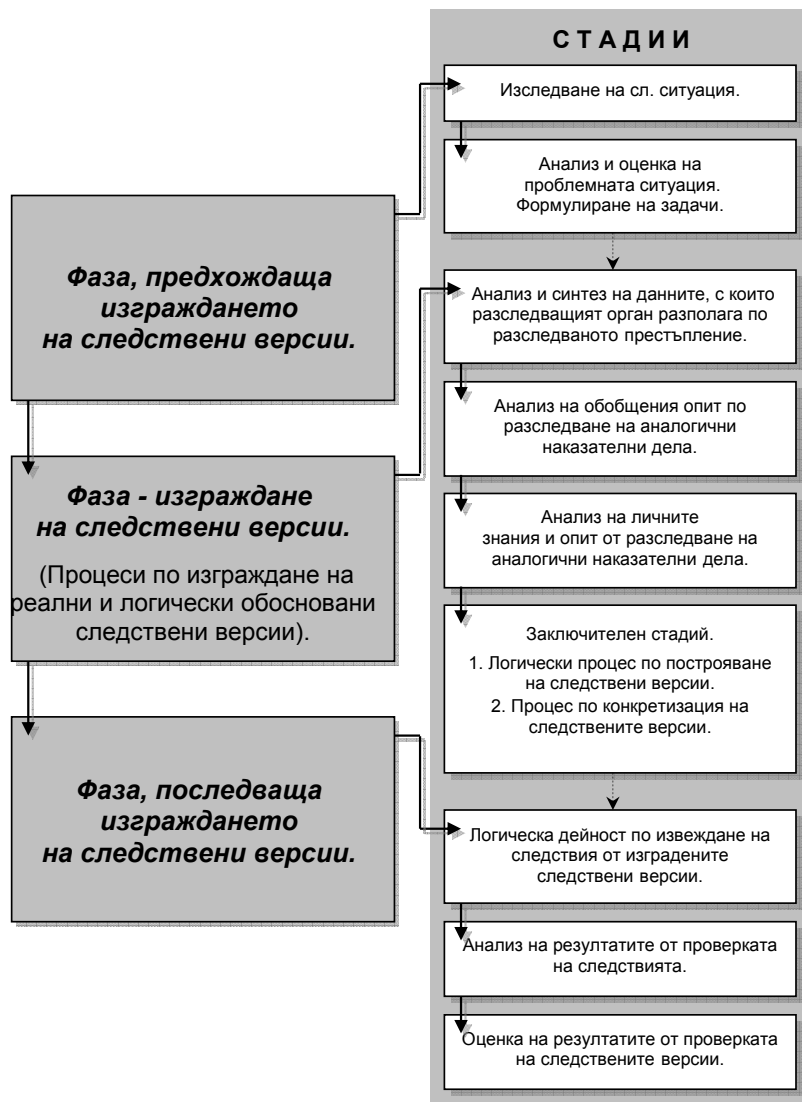
**Фигура № 1**

Структура на познавателния процес по изграждане и проверка на следствени версии.

1. Фаза, предхождаща изграждането на следствени версии

При разследването на престъпления разследващият орган среща различна по степен на сложност обстановка, въз основа на чиято оценка взема организационни, тактически и процесуални решения, подбира съответните средства и методи за своите действия. Изграждането на следствени версии, планирането на разследването и извършването на действия по него се определят в съответствие със знанието, придобито след оценка на възприетите фактически данни. От построяването на версии и от взетите въз основа на тях решения зависи успешното протичане на разследването. Поради това и изследването на процесите във връзка с изграждането на следствени версии е необходимо да се съсредоточи не толкова в стадия по непосредственото им формиране, но най-вече в предшестващия го етап, който предопределя тяхната насоченост. Ето защо трябва да се обърне внимание на отделните стадии във фазата, която предхожда построяването им.

В тази фаза на предложения модел се формулират проблемите. Тук се откриват нови неясни факти и се събират сведения за тях. Информацията се систематизира и обобщава.

Стадиите в тази фаза се свеждат до:

1.1. Запознаване със следствената ситуация и нейното изследване

Всяко престъпно събитие се развива в пространството и във времето. Поради това то оставя свое отражение в заобикалящата ни среда чрез материални и идеални следи. Всички тези данни за престъпното събитие и характеризиращите го черти и условия опраделаят следствената ситуация. Те обуславят избора на методи и средства за установяване на обективната истина по разследваното престъпление. Това е причината да се счита, че следствената ситуация оказва влияние за ефективно протичане на разследването. Намирам, че както правилното възприемане на следствината ситуация, така и откриването на всички проблеми в нея предопределят пълното и всестранно изграждане на следствени версии.

Според мен, творческият мисловно-познавателен процес на изграждане на следствени версии започва от момента на *запознаване с проблемната ситуация* и нейното *изследване*. Тук трябва да се търси както „главният” проблем, така и свързаните с него проблеми.⁵ Необходи-

⁵ В тази връзка В. Станков пише, че „... койкой проблем не съществува сам за себе си, изолиран от системата от проблеми. Тази система се подчинява на етажно-иерархичния принцип и се разкрива чрез системно-структурния подход. Необходимо е да се обхване кръга от свързани проблеми, те да се подредят по степен и важност.”. Виж Станков, В. Изкуството да бъдем оптимални. Теоретико-приложен курс по евристика и нестандартно мислене, С., изд. фондация „Потенциал”, 2000, с. 75.

димо е да се осъзнае противоречивата им същност. Първоначално поставеният проблем за разрешаване е смътен и *не е достатъчно добре определен*. Яснотата му упражнява съществено влияние върху крайния успех на решаващия го.⁶ По тази причина преди да започне да се търси решението, проблемът трябва да бъде ясно и точно формулиран.

Значението на този стадий за правилното протичане на разследването е голямо. В него е необходимо разследващият орган правилно да изследва и прецени заобикалящата го обстановка, като отчете всички нейни особености. Въз основа на този първи етап следва да бъде направена първоначална оценка на получената информация.

1.2. Стадий по анализ и оценка на проблемната ситуация. Формулиране на задачи.

На този етап се анализира проблемната ситуация. Елементи на този анализ се откриват още през първия стадий. Тук се отделя *известното* от *неизвестното*. След анализа и оценката на проблемната ситуация (когато известното се отделя от неизвестното) следва стриктното формулиране на *задачите*⁷ (всяка една задача посочва обстоятелството, което трябва да се изясни). Едва тогава може да се отиде към търсенето на решения (изграждането на логически обосновани следствени версии във връзка с конкретното обстоятелство). Казано по друг начин, въз основа на анализа на следствената ситуация могат да се поставят някои задачи (да се изяснят конкретни неясни обстоятелства), решаването на които (изграждането на следствени версии и тяхната проверка) е от съществено значение за правилното и ефективното протичане на раз-

⁶ Feldman, R. Understanding Psychology. New York, McGraw-Hill Publishing Company, 1990, pp. 230 – 255. Виж също: Акофф, Р. Структура проблем и пути их решения, Психология мышления, под ред. на Ю. Гиппенрейтер, В. Спиридонова и др., М., изд. АСТ, Астрель, 2008, с. 310 – 318; Уоллес, Г. Стадии решения мыслительной задачи, Психология мышления, под ред. на Ю. Гиппенрейтер, В. Спиридонова и др., М., изд. АСТ, Астрель, 2008, с. 298 – 301

⁷ Както приема А. Брушлинский, проблемната ситуация означава, че в хода на дейността човек се сблъсква, често съвсем неочаквано, с нещо неразбираемо, тревожно и т.н. Така възникналата проблемна ситуация преминава в осъзнаема от човека **задача**. Втората се появява от първата, тясно е свързана с нея, но се отличава от нея. **Проблемната ситуация** – това е достатъчно смътно, още немного ясно и малко осъзнато впечатление, сигнализиращо: нещо не е това, нещо не е така. **Процесът на мислене започва с анализа на тази проблемна ситуация. В резултат от нейния анализ възниква, формулира се задачата в действителния смисъл на думата.**

Ето защо най-същественото в различието между проблемната ситуация и задачата, е че възникването на задачата означава възможност да се разчлени даденото (известното) от търсеното (неизвестното). Това разчленение е словесната формулировка на задачата. Виж Брушлинский, А. Психология мышления и кибернетика, М., 1979, с. 53. Източник - Савов, В. Евристични методи, С., Унив. изд. Стопанство, 2007, с. 32 – 33.

следването. В този етап могат да се предложат някои *първоначални решения* (във връзка с разглеждания въпрос ще нарека тези първоначални решения „*догадки*”).

Извършената оценка има важно значение, защото способства за избора на оптимално съчетани и последователно проведени следствени действия и оперативно-издирвателни мероприятия, за избора на най-ефективни за протичане на разследването тактически решения. Не на последно място първоначалната оценка на следствената ситуация благоприятства прехода от формирането на догадки по наказателното дело до изграждането на реални и логически обосновани следствени версии.

Въз основа на първоначалната оценка на следствената ситуация и благодарение на интуитивните способности, базирани на опит, знание, наблюдателност и др., разследващият орган формира догадки за определени обстоятелства и за престъпното събитие като цяло. Те не се характеризират с безелите, които са присъщи на предположенията, представляващи следствени версии. Към този етап на процеса разследващият орган продължава дейността по събиране на доказателствен материал.

Логически следва въпросът: какъв доказателствен материал трябва да събере разследващият орган?

Безспорна е необходимостта органът по разследването да събира доказателствен материал, който има отношение към извършеното престъпление. Той трябва внимателно да прецени кой от него е свързан с разследването престъпление, като не следва да подценява този, който на пръв поглед изглежда незначителен. Разследващият орган трябва да събере онзи доказателствен материал, който има връзка с разследването престъпление, независимо от това дали става въпрос за преки или косвени доказателства.

2. Фаза по изграждане на конкретни, реални и логически обосновани следствени версии

Тази фаза включва няколко последователни и взаимосвързани стадия, чието провеждане има голямо практическо значение. Пренебрегването на някой от тях може да доведе до сериозни последици за правилното изграждане на следствени версии, оттам и до ненавременна и неэффективно протичане на разследването. Според мен стадиите в тази фаза са следните:

2.1. Анализ и синтез на данните, с които разследващият орган разполага.

Първият стадий в процеса на изграждане на логически обосновани следствени версии се свързва с логическия анализ и синтез на доказателствения материал.

Извършва се всеотраслен логически анализ на фактите поотделно, като се обръща внимание на техните специфични признаци. Благо-дарение на тази логическа дейност се дава възможност да се обяснят индивидуалните особености на фактите, техният произход и впоследствие да се открие връзката помежду им. Анализът, в широкия смисъл на думата, включва в себе си система от операции, чрез които мислено се разчленява цялото на отделните му съставни части. Чрез него се получава отговор на въпроса за относимостта на отделните факти към разследваното престъпление. Анализът се явява необходима предпоставка за да бъде установена връзката между обектите, явленията и фактите, които имат отношение към извършеното престъпление.⁸

Анализът и синтезът са отделни, но взаимосвързани мисловни дейности и оперирането с тях не може да става поотделно. В основата на изследвания стадий тези процеси се намират в диалектическо единство, т.е. във водеща към познанието взаимосвързаност. Мисловна дейност, изразяваща се в синтез, позволява да се „пренасят знанията от едно явление към друго и така да се минава към един по-висш етап на познанието. Това е възможно, защото синтезът като логически конструктивен метод позволява да се използват логическите връзки между явленията и предметите и по този начин да се конструира следствената версия за наличието на престъплението, както като цяло, така и на неговите съставни елементи.“⁹

С оглед на това е правилно да се приеме, че изграждането на следствени версии се свързва с аналитико-синтетичната мисловна дейност на разследващия орган при изучаване на установените по разследването фактически данни във връзка с извършеното престъпление. От една страна, тази дейност се свежда до мисловното разделяне, раздробяване на установените фактически данни, а от друга – до мисловното установяване на връзка между отделните елементи. Чрез анализа и синтеза на наличните данни по делото се позволява да се натрупа необходимата информация, да се класифицират и систематизират фактите по начин, който ще благоприятства правилното изграждане на реални и логически обосновани следствени версии.

2.2. Анализ на обобщения опит по разследване на аналогични наказателни дела.

При изграждане на следствените версии успешно могат да бъдат използвани знанията, които са получени от различни източници, отна-

⁸ Зорин, Р. Криминалистический анализ основных элементов преступления и материалов уголовного дела, Гродно, изд. ГрГУ, 2001, с. 9.

⁹ Коцева – Владимирова, Е. Версии при разследването, С., ЮРИСПРЕС, унив. изд. „Св. Климент Охридски“, 2002, с. 81.

сящи се до разследваното престъпление, така и обобщени данни, които не са свързани непосредствено с конкретното разследвано престъпление. Към първите следва да се причислят данни от събрания доказателствен материал, а към вторите спада информация, почерпена от науката (например съдебна медицина, криминалистика и др.). На този етап разследващият орган се обръща не толкова към личния си професионален опит, а към обобщения опит по разследване на аналогични наказателни дела, данни от литературни източници, справочни и информационни фондове, които могат да спомогнат за изграждане на реални и логически обосновани версии при разследването. Анализът на фактите зависи както от особеностите на самите факти, така и от характера на придобитите по-рано знания от разследващия. Ако той прибегне към общите знания, неговите изводи ще бъдат във форма на дедуктивни заключения във връзка с поставения проблем. Това може да стане благодарение на получените в науката емпирични обобщения от практиката по разследване на престъпления.

Несвързаните с конкретното разследвано престъпление сведения не трябва да се приемат за единствена база за изграждане на следствени версии. Те трябва да бъдат построени въз основа на събрания доказателствен материал и получената информация. Придобитите знания, от своя страна, следва да провокират професионална мисъл и творчество в процеса на изграждане на следствени версии.

2.3. Анализ на личните знания и опит от разследване на аналогични наказателни дела.

Третият стадий се свързва с реализиране на личните професионални знания и опит на разследващия, като се отчете конкретната следствена ситуация. Наличието на сходна следствена ситуация от практиката на разследващия благоприятства по-добро и навременно формиране на интуитивните предположения при разследване по наказателни дела. Благодарение на личния опит и натрупаните теоретични знания, разследващият наказателното дело орган притежава способността своевременно да се ориентира в условията на динамичната среда, при наличие на голям по обем и противоречив доказателствен материал. Личният професионален опит се явява „мост“ при разследването на престъпления между изградените на база на следствената ситуация догадки и следствените версии.

2.4. Изграждане на версии при разследването и тяхната конкретизация.

Този самостоятелен стадий включва в своето съдържание два основни, последователни и взаимосвързани етапа.

• При изграждането на версии се извършва логическа оценка на всеки един факт от групата, на връзката му с разследваното престъпление, както и взаимовръзката между всеки отделен в групата факт.

На този важен етап трябва да се направи оценка както на отделния факт, така и на връзката му с разследваното престъпление. Мисловният процес позволява формиране на логични и обосновани изводи, които се базират на възприетите факти от страна на разследващия орган. Мисловно – логическата форма за построяване на такива изводи се всестранни. Разследващият орган успешно може да приложи дедуктивния метод, заключения по аналогия и др., но само след като се отчете конкретната ситуационна обусловеност за използването им.

Дедукцията, като вид разсъждение води до реални и обосновани изводи. Преобладава становището, че съществуват три основни подхода на дедуктивен мисловен процес. Първият се състои в знания за фактите. Вторият се свързва с формалните правила, а третия се основава на менталния модел.¹⁰ При дедуктивния метод се прави преход от общото към частното, т.е. може да бъде изведен частен извод от общите положения.

Така например, ако е вярна версията за „А“, при наличие на известни на разследващия орган факти – факт „а“, факт „б“, факт „г“, то трябва да съществуват и още факти (в този случай – факт „в“), които от една страна да са взаимосвързани с наличните факти, а от друга – с извършеното престъпление. Нещо повече, в обективната действителност те съществуват в такава взаимовръзка, при която закономерно следва предположението „А“ (Фигура № 2).

Друг способ, който успешно може да се използва в практиката за построяване на следствени версии, е **аналогията**. Предположението, изградено чрез аналогия, е в резултат на умозаключение за наличие на сходство между признаците и свойствата на отделните изследвани обекти.

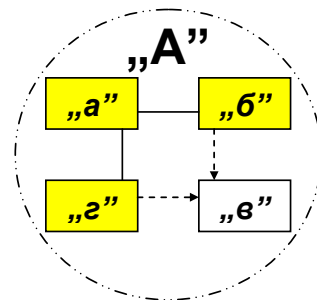

Фигура № 2
Дедуктивен метод

¹⁰ По-подробно за менталния модел виж Джонсон-Лейрд, Ф. Дедуктивное мышление: теория ментальных моделей, Психология мышления, под ред. Ю. Гиппенрейтер, В. Спиридонова и др., М., АСТ, Астрель, 2008, с. 170 – 181.

Например, признак „а”, признак „б”, признак „в” и **признак „г”** са съществуващи в обективната действителност за факт „А”. В друг случай, за същия факт „А” са открити признак „а”, признак „б” и признак „в”. Може да се направи заключение по аналогия, че щом в първия факт „А” е бил налице признак „г”, то и в аналогичния случай (втори факт „А”) има голяма вероятност този признак да съществува.

Както правилно се отбелязва в правната литература, при изграждането на версии с помощта на аналогията е необходимо да се отчете характера и количеството на сравняваните признаци, техния произход и особеностите им в конкретния случай, както и дали това сходство е случайно или необходимо.¹¹ В тази насока И. Лузгин счита, че „при построяване на версии по аналогия трябва да се подхожда предпазливо, защото версията по аналогия крие опасност за погрешни изводи”¹². Приложението им зависи от съответната фактическа обстановка, от наличието на предпоставки за това. Така например в криминалистиката се приема, че при убийство, при което трупът на жертвата е бил заровен, е много вероятно жертвата и убиецът да се познават. Това предположение се използва успешно при разследване на убийства, но въпреки това трябва да се съобрази с наличния доказателствен материал и конкретната ситуация. В практиката преобладават и много случаи, при които това предположение не се потвърждава.¹³ Както изтъква Ш. Папиашвили, едно „умозаключение по аналогия, по правило притежава не висока степен на вероятност, защото сходството в един частен признак може да бъде случайно и не означава обезателно сходство в друг частен признак; въпреки, че версиите се построяват по аналогия, това не означава, че се изграждат при пълно отсъствие на фактически данни.”¹⁴.

При определяне взаимовръзката между отделните факти се прилага подходът на т. нар. „системно-структурен” логически анализ на доказателствения материал. Чрез него е възможно да се получат такива данни за извършеното престъпление, каквито не е възможно да бъдат извлечени, ако фактът се изучава сам по себе си без да се вземе под внимание връзката му с другите факти. Има основание тезата, че не е възможно „да се получи информация за особеностите в походката, ако следите от крака не се изучат в тяхната взаимна връзка; няма как да се

¹¹ Дубровицкая, Л., И. Лузгин, Планирование расследования, М., Высшая школа МВД СССР, 1972, с. 23.

¹² Лузгин, И. Методологические проблемы расследования, М., Юрид. лит., 1973, с. 147.

¹³ Пешак, Я. Следственные версии. Криминалистическое исследование, М., Прогресс, 1976, с. 167.

¹⁴ Папиашвили, Ш. К вопросу о понятии следственной версии, Проблемы прокурорско-следственной и судебно-экспертной практики, Тбилиси, 1993, с. 93.

получи информация за механизма на разследваното събитие, ако всяка следа се изучава изолирано от другите следи.”¹⁵. Това показва взаимосвързаността на двата отделни процеса – по синтез и систематизация на доказателствения материал при познавателната дейност по изграждане на версии. Неправилната и незадълбочено извършена мисловна дейност по установяване на системността на фактите, обективната им връзка един спрямо друг неизбежно води до повърхностност в познавателния процес при разследване на престъпления.

- Процесът на изграждане на следствени версии не приключва с направената оценка на всеки факт поотделно, на връзката му с разследваното престъпление и взаимосвързката помежду им. Следва вторият важен за тази мисловна дейност етап. Той се отличава със свои особености, на които трябва да се обърне внимание, за да бъдат изградени правилно следствените версии.

С помощта на предшестващата всеобхватна аналитична дейност се достига до определена систематизация на събрания доказателствен материал. След това се набелязват признаците, съобразно които фактите се обособяват в отделни групи, за които се прави предположение, че могат да се намират в определена връзка с разследваното престъпление. Тази връзка разследващият орган прави без все още да е установил степента на вероятност на съществуването на връзка между групата от факти и разследваното престъпление. Следователно, на този стадий трябва да се анализира връзката на всяка отделна група факти с разследваното престъпление, както и взаимосвързаността на групата факти едни спрямо други във връзка с престъплението. На този етап предположенията следва да бъдат детайлизирани.

При анализа на отделните групи факти може да се направят логически изводи (предположения) за извършеното престъпление. При тази дейност се взема предвид т. нар. принцип на „причинност” за настъпване на определени събития, който се изразява в максимата, че не може да съществува в обективната действителност явление, което да се е породило без причина. Познавателната дейност при изграждане на следствени версии се свързва преди всичко с изграждане на връзка между **отделните системи от факти**, представляващи отразени в материалната среда или в човешкото съзнание следи, **и самото престъпление** – от друга страна. Не е възможно да бъде установена обективната истина без да се разкрие причинно-следствената верига от отношения между събитията и явленията, свързани с разследваното събитие. От това

¹⁵ Кунчев, Й. Криминалистическа тактика, С., Албатрос, 2003, с. 108.

следва необходимостта от изучаване на тази причинно-следствена връзка.

Така например, съобразно наличния доказателствен материал, при намерен труп могат да бъдат направени няколко основни извода за престъплението като цяло. Може да се изгради логическо предположение, че смъртта е последица от нещастен случай, самоубийство или убийство. По конкретното разследване може да са налице доказателства, които закономерно да доведат до тези изводи. В този случай разследващият орган трябва да систематизира фактите в отделни групи като основният критерий за тяхното деление следва да е конкретната причинна връзка между отделните факти и разследваното събитие, от друга страна.

Умението на разследващия орган правилно да определя взаимовръзката между отделните групи от факти, както и връзката им като цяло с разследваното престъпление предопределя правилното изграждане на следствени версии.

Като се използва методът на индукцията може да се изведе логическо предположение, изградено на база отделни факти, групирани по общите им признаци и свойства по начин, по който да образуват една цялостна система, обосноваваща построяването на следствени версии.

Индуктивно е заключението, при което мислите следват от частните белези към обобщен извод. С помощта на индукцията се изграждат *общи* и *частни* следствени версии. Логическият преход към построяването им може да се определи с помощта на формалната логика.

Например, за разследващия орган е изяснено съществуването на няколко отделни факти (факт „а”; факт „б”; факт „в”; факт „г”; факт „д”). Всеки един от тези факти, сам по себе си, е свързан с разследваното престъпление. Те съществуват в обективната действителност взаимосвързано. От тук може да се направи извод, че единството на тези факти определя наличие на система, чието съществуване може да се обоснове като закономерно следствие от общата причина „А” (Фигура № 3).

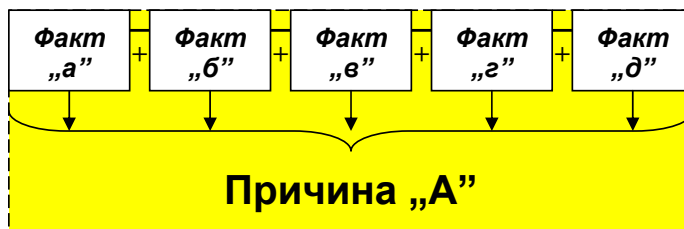

Фигура № 3

Индуктивен метод за изграждане на следствени версии

След като се изследва възможността за използването на индуктивния метод за изграждане на следствени версии, е необходимо да се посочи, че с помощта на *дедуктивния метод* могат да бъдат построявани *частни версии*. Така например, ако се изгради представа за самото престъпление като цяло, могат да бъдат изградени версии за отделните негови елементи.

3. Фаза, последваща изграждането на следствени версии при разследване на престъпления. Проверка на следствените версии.

Заложеното във версията знание за престъпното събитие се характеризира с **вероятност**. Това определя необходимостта от непосредствена проверка на изградените версии. Единствено по този начин може да се осигури преход към **достоверност на знанието**. Само проверената следствена версия може да даде обосновано заключение във връзка с обстоятелство, което трябва да бъде установено в процеса на доказване. Следователно, обвинението за извършено престъпление не трябва да се основава на базата на непроверена следствена версия. Необходимо е да се знае, че правилното протичане на процесите по проверка на следствените версии е предпоставка за нормално и ефективно наказателно производство. Посочените особености на версията определят необходимостта от подробно изследване на последователните и взаимосвързани стадии, последващи изграждането на логически обосновани предположения.

Първият стадий във фазата, след построяване на версията, е **анализът на изградените следствени версии**, на база на който се **правят логически изводи** (в криминалистичната литература те се наричат „*следствия*“), които ще бъдат обект на практическа

проверка. На второ място следва *анализът на резултатите от проверка на следствията*. Най-накрая се прави *оценка на резултатите от извършената проверка на следствените версии*.

3.1. За да бъдат проверени изградените следствени версии, е необходимо да се изведат следствия от тези предположения за закономерните последици, които трябва да са налице, ако обстоятелството е съществувало в действителността. Поради това, от гледна точка на изходната информация, може да се направи разграничение между следствената версия и логическите следствия. За разлика от следствената версия логическите следствия се извеждат от самата версия, а не от доказателствения материал по наказателното дело.

От изградените версии могат да се изведат както необходими, така и възможни (вероятни) обстоятелствени следствия.¹⁶ Непълното извеждане на логически следствия води по правило до ограничаване на разследването. Това може да е причина за лишаването на разследващия орган от възможността да получи съответните доказателства по делото, които могат да бъдат решаващи. Поради това е основателно да се твърди, че правилното и пълното извеждане на следствия гарантира доброкачествената проверка на изградената версия.

Изводи, представляващи следствия, се правят с помощта на дедуктивния метод, когато от общото положение се извежда частното познание.

Така например, ако е изградена версия, че М. Г. Х. от гр. С. е извършила убийството на своята позната З. Х. А. чрез удари в областта на главата и множество дълбоки пробождания с нож в областта на шията и гръбляна, и като се вземе предвид, че при аутопсията на убитата е открито парченце счупен нокът, забито под кожата на шията, то принципът за разсъждение при извеждане на следствия от изградената версия може да се състои в следното: Ако М. Г. Х. е извършила убийството, то трябва да са налице следните обстоятелства (следствия): *Няма алиби за времето на извършване на убийството или то е противоречиво; По тялото или облеклото на М. Г. Х. има следи от престъплението; Дактилоскопните отпечатъци върху намерения предмет, с който е извършено убийството са оставени от М. Г. Х.; Намереното парченце от счупен нокът, забито под кожата в шията на убитата, трябва да е част от нокът на М. Г. Х.; Дактилоскопните отпечатъци върху приборите за пиене и хранене от непочистената маса в стаята може да са оставени от М. Г. Х. преди извършване на убийството; Не на*

¹⁶ Арцишевский, Г. Выдвижение и проверка следственных версий, М., Юридическая литература, 1978, с. 70 – 71.

последно място трябва да има и мотив за извършване на убийството, което в случая се дължи на изострените отношения между двете.

Тук се поставя въпросът доколко има значение степента на вероятност на изведените от версията следствия. Ролята на степента на вероятност на следствията за разследването може да се отчете чисто практически. Разграничаването на следствията съобразно степента им на вероятност (повече или по-малко вероятни) има значение при планирането на следствените мероприятия, които трябва да се проведат във връзка с проверката на съответната версия. Поради това, въз основа на направените изводи се определя и последователността на извършване на проверката им, което зависи от степента на кореспонденция на следствията с установените факти. Ето защо приемам, че те предопределят избора на действия, чрез които да бъдат проверени. Това определя важната им роля за развитието на процеса на разследване на престъпления.

Правилното и изчерпателно извеждане на логическите следствия от построената следствена версия в голяма степен зависи от знания в различни области. Те могат да бъдат свързани, както със специфичната обстановка, в която е протекло разследваното събитие, така и с особености на обектите на изследване. Желателно е в такива случаи разследващият орган да се консултира и получи конкретна информация от по-широк кръг от специалисти.

Практиката потвърждава изложеното.

В нощното заведение, находящо се в гр. Л., след групово сбиване е причинена тежка телесна повреда на Д. И. П. в резултат на пронизване с нож. Никой от групите не е видял кой е нанесъл ударите с хладното оръжие. Имало е предположение, че В. П. Н., който е избягал от местопрестъплението, е извършил деянието. Захвърленият нож е открит в контейнер, в близост до заведението. Вещите лица потвърдили, че върху него има множество влакна, съвпадащи по природа, структура, цвят, дебелина, поляризиращи свойства с влакната от дрехите на пострадалия.

Следователно, ако разследващият орган не е запознат с възможностите за откриването и изследването на микрочастици върху оръжието, той не би използвал тези резултати, респективно не би направил съответните умозаключения (следствия) от версията за наличието на важни доказателства за разследването.

3.2. На следващо място, трябва да се установи дали следствията, които разследващият орган е извел, отговарят на действителността, т.е. изведените следствия са обект на практическа проверка от страна на разследващия орган. Проверката за наличие или липса на съдържащите се в съжденията обстоятелства се извършва само с доказателства, съб-

рани и проверени с помощта на предвидените в закона следствени действия. От познавателна гледна точка наличието или отсъствието на изведените от следствените версии логически изводи се установява по три начина – пряк, косвен и смесен. При първия става въпрос за непосредствено възприемане на факти, потвърждаващи или опровергаващи изведеното следствие. При косвения път става въпрос единствено за логически операции (съобразени с фактите), въз основа на които се правят необходимите умозаклучения. Смесеният съчетава двата способа.

При това, *на първо място*, разследващият орган трябва да направи логически анализ на резултатите от извършената проверка **на всяко едно изведено следствие, т.е. поотделно**. Крайният резултат от проверката на всяко изведено следствие се свежда до неговото потвърждаване, опровержение или непотвърждение. При последното не става въпрос за опровержение на следствието. При непотвърждаване на едно логическо следствие от предположението не може да се прави извод, че определено обстоятелство съществува или не съществува. Също така, в процеса на проверка на следствията може да се придобие нова информация, която има значение за разкриване на обективната истина. Въпреки че едно или няколко логически следствия от версията са потвърдени, това не означава, че следствената версия е действителна, а само, че се увеличава степента ѝ на вероятност. Поради това, *на второ място*, трябва да се анализират **един спрямо друг** резултатите от проверката на отделните следствия от конкретната версия, **т.е. в тяхната съвкупност**. Тук вече се преминава към следващия важен стадий при проверката на изградените следствени версии.

3.3. С основание Г. Арцишевский приема, че познавателната роля на версиите се състои не само в това да осигурят систематизирано, всестранно и обективно издирване на доказателства по делото, но и да „съдействат за правилната оценка на целия събран доказателствен материал от гледна точка на неговата достоверност, относимост и пълнота ...”¹⁷. Познавателната им роля не може да се изолира от процеса на анализ на резултатите от проверката на всички изградени следствени версии. Поради това, важно място при разследването заемат логическите съждения и умозаклучения по **цялостната и окончателната оценка** на резултатите от проверката на изградените следствени версии. **Тя предоставя на разследващия орган възможност да направи непосредствено заключение за наличието или липсата на предположеното обстоятелство**. Въз основа на резултата от проверката на

¹⁷ Арцишевский, Г. Выдвижение и проверка следственных версий, М., Юридическая литература, 1978, с. 87.

следствията и техният анализ може да се премине към следващия съществен момент – да се отговори на въпроса дали конкретната версия е доказана или опровергана. Разследващият орган трябва да приеме, че следствената версия е доказана единствено и само когато изведените от нея следствия се потвърждават от доказателствения материал по делото. При това, оценката, която следва проверката на версиите, трябва да има такъв вид, чрез който достоверността да следва двуединното диалектическо състояние на положително и отрицателно. Положителният знак за доказателствата, които са в полза на конкретната версия при разследването, трябва да изключва всички други построени следствени версии. Тази оценка трябва да бъде направена по вътрешно убеждение на разследващия орган, основано на обективно, всестранно и пълно изследване на всички обстоятелства по делото, като се ръководи от закона. Приложен към оценката на резултатите от проверката на изградените следствени версии, принципът за оценка по вътрешно убеждение предопределя наличие на съзнателна лична увереност на разследващия орган. За да бъде основателна, тази увереност трябва да се базира на доказателствения материал, събран и проверен по надлежния ред при обективно, пълно и всестранно изследване на обстоятелствата по делото.

При проверката на следствените предположения се достига до извода за коя от изградените версии при разследване на престъплението има **достатъчно основания**¹⁸. Налице ще бъдат достатъчно основания, когато **изводът от мисловната операция се основава на факти от обективната действителност**. При това, не може истинността на мислите да бъде обоснована с мисли, а трябва да се вземат под внимание преди всичко фактите от заобикалящата ни действителност. Необходимо е да се обърне внимание на това, че тази мисловна дейност се извършва при условията на връзка между *формалната* и *диалектическата логика*.

При познавателния процес на изграждане и проверка на следствени версии са приложими такива формално-логически методи, като сравнение, анализ, синтеза, индукция, дедукция и др. В тази връзка, В. Астафьев с основание отбелязва, че законът за достатъчното основание на *формалната логика* може да се изрази в следния образ –

¹⁸ В тази връзка се използва т.нар. „Закон за достатъчното основания“, който за първи път е дефиниран от Г. Лайбниц (1646 г. – 1716 г.). Според този закон нито едно явление не може да се окаже истинско или действително без наличието на достатъчно основания, които да обосноват това. Виж Астафьев, В. Законы мышления в формальной и диалектической логике, Львов, изд. Львовского университета, 1968, с. 181.

„**Всяка мисъл** трябва да има достатъчно **логическо основание**.“¹⁹. Единствено тогава може да се приеме, че едно мисловно предположение съответства на истината. Този закон се явява важно условие за правилно протичане на мисловната дейност при разкриването на обективната истина по всяко едно наказателно дело. Той по своята същност обезпечава обосноваването на мислите. Законът за достатъчното основания благоприятства последователността на процесите, свързани с мисловната дейност, както и съблюдава връзката помежду им. В този смисъл, ако се приеме едно обстоятелство за истина (за факт), то трябва да се приеме и произтичащите от него следствия.

Получените изводи следва да се обосноват чрез тяхната проверка, като се оценят такива страни от действителността, като „... взаимосвързаност на явленията, множественост на причините, противоречивия характер на явленията, процеса на развитие на явленията и др.“²⁰. Всичко това не може да се вмести в рамките на формалната логика. Законът за достатъчното основания на формалната логика далеч не изразява всички сложности на явленията от обективната действителност. Тя не може да обезпечи изцяло пътя към достигането до конкретната истина. Формалната логика изяснява само един тип противоречия в мисловната дейност – логическите, които са възникнали в резултат на нарушаване на законите на формалната логика. Тези логически противоречия не са отражение на обективно съществуващите противоречия в материалния свят. Ето защо този закон (законът за достатъчното основания на формалната логика) не може да открие изцяло (в дълбочина) онова съдържание, което може да бъде открито чрез закона за достатъчното основания в системата на диалектичката логика. В тази връзка е основателно мнението на П. Гиндев, според който „формалната логика е низша математика, тя може да разкрие част от истината, да ни доведе много близко до нейната сърцевина, по някои дела дори тя е годна да ни разкрие и цялата истина. Но поради обстоятелството, че обективната действителност е много сложна, че тя се развива, че е противоречива, често пъти формалната логика е недостатъчна, за да обясни и докаже определени факти и закономерности.“²¹. Поради това е необходимо приложението и на *диалектичката логика*. Тя се основава на положението, че всяка истина е конкретна. Това означава, че истинността трябва

¹⁹ Изразено чрез символична формула „А е, защото съществува В“ – Астафьев, В. Законы мышления в формальной и диалектической логике, Львов, изд. Львовского университета, 1968, с. 181.

²⁰ Астафьев, В. Законы мышления в формальной и диалектической логике, Львов, изд. Львовского университета, 1968, с. 200.

²¹ Гиндев, П. Диалектиката на познанието в наказателния процес, С., изд. БАН, 1962, с. 140.

да се разглежда като се вземе под внимание цялата съвкупност от обстоятелства, които са свързани с главния факт (неговата същност, процесите във връзка с развитието му и др.). Важна задача на мисловната дейност е да отрази цялата съвкупност от сложности от реалния свят. Диалектичката логика не отрича закона за достатъчното основания на формалната логика, а му придава по-точно изражение. Това следва от формулировката на закона за достатъчното основания на диалектичката логика. Може да се приеме неговото представяне така: твърдението е в действителност такова, защото съществува съвкупност от вътрешно непротиворечиви, взаимосвързани основания, от които то задължително (необходимо) следва, т. е. „А” трябва да е налице, защото съществуват в система основанията „а”, „б”, „в” и др., от които закономерно следва да се породи „А”.

Версията ще се приеме за опровергана, ако изведените по логически път следствия изцяло противоречат на установените доказателства по делото при извършената проверка. Нещо повече, версията ще се счита за непотвърдена, ако противоречи дори само на един факт от доказателствения материал, който е относим към нея. В този случай не трябва да се забравя, че все още не е приключил познавателният процес по проверка на следствените версии. Липсата на доказателства, които да потвърдят някое от изведените от версията логически следствия, не може да послужи като основание за изключването на тези версии от процеса на проверка. Проверката на тези версии следва да продължи до момента, в който те ще бъдат потвърдени или опровергани.

Когато става въпрос за цялостната оценка на резултатите от проверката на следствените версии, тук е мястото да се посочи становището на Ив. Вакарелски. Според него логическото познание за истинността на версията може да стане пряко или косвено.²² Той приема, че логическото познание е пряко, когато изводът за истинността на версията е **направен непосредствено от изучаването на събраните по делото доказателства**, потвърждаващи изведените от версията следствия. Ив. Вакарелски счита, че косвено познание е налице, „когато изводът за истинността на версията е направен въз основа на опровержението и изключването на всички версии освен една, която се признава за достоверна (правилна).”²³ Основателно е становището, че придобиването на знание за правилността на версията е пряко. Обаче, не е напълно изяснен въпросът, свързан с т. нар. косвено логическо познание – „по метода на изключването”.

²² Вакарелски, И. Криминалистика, С., Наука и изкуство, 1978, с. 147.

²³ Вакарелски, И. Криминалистика, С., Наука и изкуство, 1978, с. 147 – 148.

Следствената версията може да бъде опровергана или доказана единствено въз основа на логическата оценка, която е извършена след проверката ѝ. Считаю, че тя ще бъде доказана, **единствено и само**, когато изведените от нея следствия се потвърждават от събраните по делото доказателства. От този момент предположението за обстоятелството, намиращо се в съдържанието на версията, се трансформират в нещо ново – **достовърно знание**. Това обстоятелство се превръща във факт, който е от съществено значение за разследването. Според мен, едно предположение ще може да се превърне в достоверен факт **само когато е било доказано и то по несъмнен начин**. Основателно се поставя въпросът за достоверността на придобитото по косвен начин знание. Всяка една конкретно изградена версия трябва да бъде проверена успоредно с проверката на всички останали следствени версии. Ако това не се направи, се рискува допускане на противоречие между следствията (изведените по логически път от версията) и наличния доказателствен материал. Разсъждавайки по този въпрос, в случай, че всички изградени към конкретния момент версии бъдат опровергани с изключение на една, за която не могат да се установят доказателства по една или друга причина (чрез които да се проверят изведените следствия), по пътя на изключването тя трябва да се приеме за достоверно знание. По мое мнение това също не е точно. Считаю, че в конкретната хипотеза версията не може да се счита нито за опровергана, нито за доказана.

Въпреки това, тезата на Вакарелски би имала свое основание в случай, че са изградени всички възможни версии, като цяло (т.е. тези версии които могат да бъдат изградени – не съобразно материалите по делото, а като цяло). Има се предвид, че в случай на изчерпателно посочени предположения за определено обстоятелство остане само едно, а всички останали бъдат опровергани. Следва въпросът – винаги ли може да се говори за подобно лимитативно изграждане на следствени версии? Вярно е, че разследващият орган трябва да изгради всички възможни следствени версии. Но условието е това да бъде направено съобразно материала и информацията, с които разполага, т.е. разследващият орган трябва да построи всички възможни версии към конкретния момент, съобразно наличния доказателствен материал. Приемайки становището на Вакарелски за правилно и пренесено към казаното тук, то би довело до следния извод – с приемането на едно обстоятелство за достоверно знание по силата на изключването се създава риск да се повлияе на правилното и ефективното протичане на разследването и на делото като цяло. В заобикалящата ни обстановка рядко бихме имали надеждни знания за **целия кръг** от възможности. Към момента на изграждане на следствените версии разследващият орган може да разпола-

га с доказателствен материал, позволяващ му да изгради определен брой версии. В процеса на тяхната проверка могат да бъдат установени нови доказателства, въз основа на които да се изгради ново предположение, което обяснява по друг, но правилен начин конкретното обстоятелство.

Налага се изводът, че проверката на версиите осигурява преход към достоверно знание само когато:

- са построени всички възможни (съобразно изходните данни) версии за конкретното обстоятелство;
- всички тези версии са щателно и едновременно проверени. Всяка една от изградените следствени версии трябва да бъде проверена по пътя на извеждане на **логически следствия** и анализ на резултатите от извършените практически действия по тяхната проверка. От тях може да се направи извод за реалност или нереалност на тези следствия. Без проверката на всяка една от построените следствени версии не може да бъде обосновано това, че конкретната версия (акцентираната) отразява по най-точен начин действителността;
- всички версии, с изключение на една, са опровергани. За нея разследващият орган разполага с достатъчен доказателствен материал, въз основа на който да направи извод за достоверността на предполагащото обстоятелство. При проверката на изведените следствия се установява, че тя отговаря на обективната действителност. Самата версия дава единствено възможно обяснение на предположеното обстоятелство. Важно е да се отбележи, че истинността на следствената версия се определя не от количеството на фактите, които я потвърждават, а от наличието на единство, взаимосвързаност. Поради това, следствената версия може да се приеме за доказана, когато установените факти са достатъчно основание за истинността ѝ.

Литература:

1. Акофф, Р. Структура проблем и пути их решения, Психология мышления, под ред. на Ю. Гиппенрейтер, В. Спиридонова и др., М., изд. АСТ, Астрель, 2008.
2. Арцишевский, Г. Выдвижение и проверка следственных версий, М., Юридическая литература, 1978.

3. Астафьев, В. Законы мышления в формальной и диалектической логике, Львов, изд. Львовского университета, 1968.
4. Брушлинский, А. Психология мышления и кибернетика, М., 1979, с. 53. Източник - Савов, В. Евристични методи, С., Унив. изд. Стопанство, 2007.
5. Вакарелски, И. Криминалистика, С., Наука и изкуство, 1978.
6. Гиндев, П. Диалектиката на познанието в наказателния процес, С., изд. БАН, 1962.
7. Джонсон-Лэйрд, Ф. Дедуктивное мышление: теория ментальных моделей, Психология мышления, под ред. Ю. Гиппенрейтер, В. Спиридонова и др., М., АСТ, Астрель, 2008.
8. Дубровицкая, Л., И. Лузгин, Планирование расследования, М., Высшая школа МВД СССР, 1972.
9. Зорин, Р. Криминалистический анализ основных элементов преступления и материалов уголовного дела, Гродно, изд. ГрГУ, 2001.
10. Коцева – Владимирова, Е. Версии при разследването, С., ЮРИСПРЕС, унив. изд. „Св. Климент Охридски”, 2002.
11. Криминалистика, под ред. И. Пантелеев, М., Юрид. лит., 1984.
12. Лузгин, И. Методологические проблемы расследования, М., Юрид. лит., 1973.
13. Папиашвили, Ш. К вопросу о понятии следственной версии, Проблемы прокурорско-следственной и судебно-экспертной практики, Тбилиси, 1993.
14. Пешак, Я. Следственные версии. Криминалистическое исследование, М., Прогресс, 1976.
15. Станков, В. Изкуството да бъдем оптимални. Теоретико-приложен курс по евристика и нестандартно мислене, С., изд. фондация „Потенциал”, 2000.
16. Уоллес, Г. Стадии решения мыслительной задачи, Психология мышления, под ред. на Ю. Гиппенрейтер, В. Спиридонова и др., М., изд. АСТ, Астрель, 2008.
17. Feldman, R. Understanding Psychology. New York, McGraw-Hill Publishing Company, 1990.

РЕЗЮМЕ

В настоящей статье исследуются особенности процесса мышления, связанного с выдвижением и проверкой следственных версий. Автор представляет графическую модель познавательного процесса работы с следственными версиями, который предлагается для реализации мероприятий в рамках расследования.

SUMMARY

This article analyzes the cogitative process of working with investigation versions. The author presents a graphic model of the cognitive process of building and testing versions of investigation, which is proposed to implement the activities under investigation.